

# Handleiding potenset HRUC-Pro

**COMAIR**

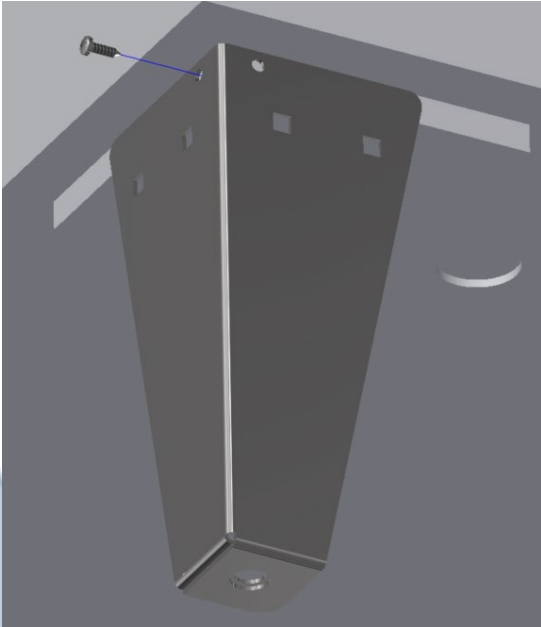

## Stap 1:

- 4x Voet
- 4x Bolcilinderkop plaatschroef (3,5x13)

Monteer de vier voeten, elk met één bolcilinder plaatschroef. Voorboren is hiervoor noodzakelijk.

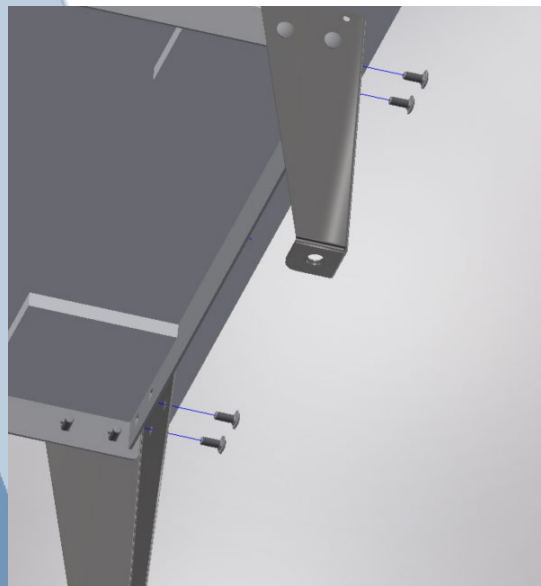

## Stap 2:

- 16x Slotbout lage kraag M6x15
- 2x Strip korte zijde
- 2x Strip lange zijde

Plaats de vier strippen en 16 slotbouten. Controleer dat de juist strip aan de juiste zijde zit.

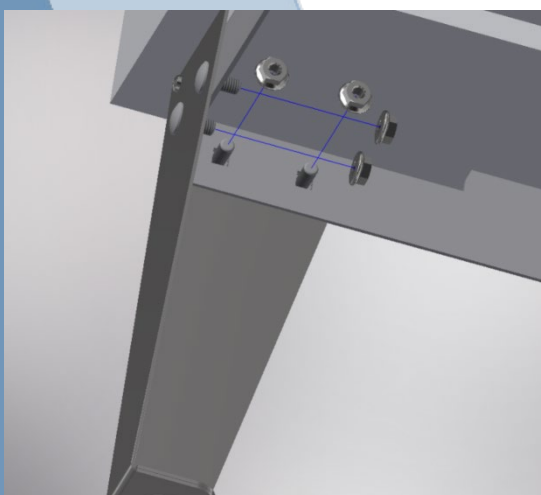

## Stap 3:

- 16x Flensmoer getand M6

Plaats over elke slotbout een getande flensmoer. Draai deze handvast aan.

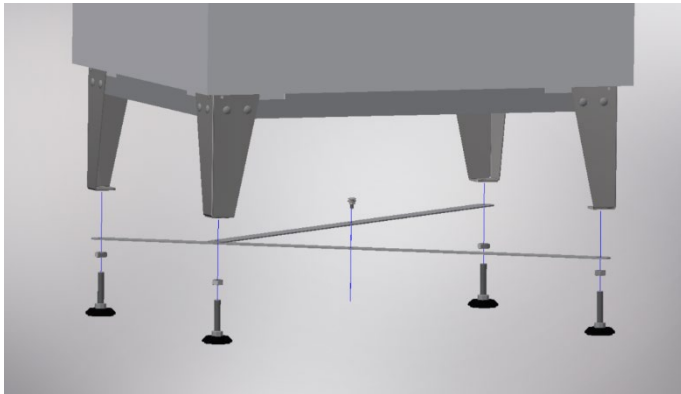

#### Stap 4:

- 2x Strip kruis
- 4x Stelvoet antislip M10x50
- 4x Moer M10 ELVZ
- 1x Slotbout lage kraag M6x15
- 1x Flensmoer getand M6

Plaats de moeren over de voetjes, plaats daar de strippen overheen. Plaats hier vervolgens de rest van het frame overheen.

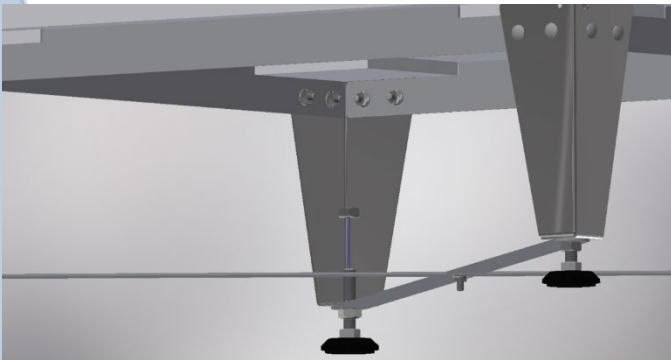

#### Stap 5:

- 4x Moer M10

Plaats vier moeren over de stelvoetjes en draai deze handvast aan. Controleer of het frame goed op de unit aansluit. Draai vervolgens alles goed vast.

# Manual frame HRUC-Pro

**COMAIR**

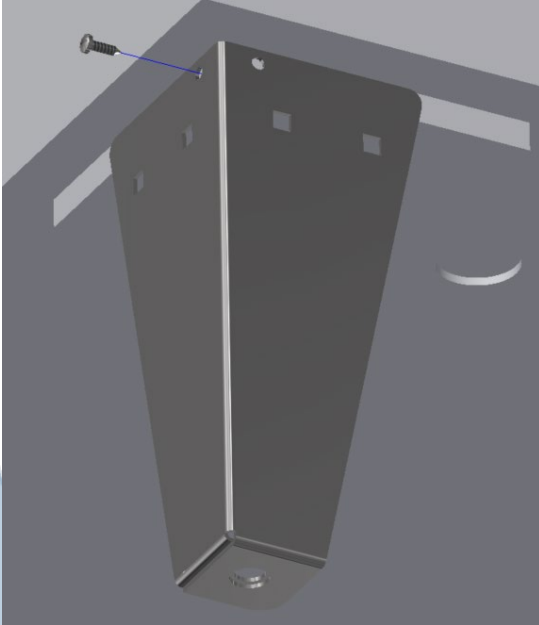

## Step 1:

- 4x Foot
- 4x Self-tapping screw (3,5x13)

Mount the four feet, each with a single self-tapping screw. Pre-drilling is required.

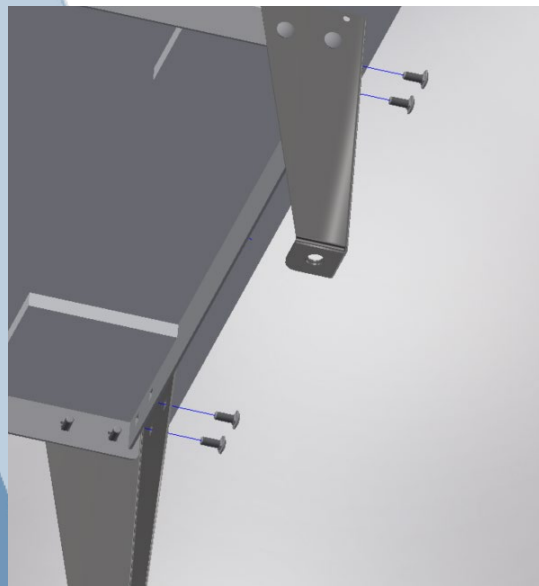

## Step 2:

- 16x Carriage bolt M6x15
- 2x Strip short side
- 2x Strip long side

Place the four strips and 16 carriage bolts. Check that the sheet metal strips are in the right place.

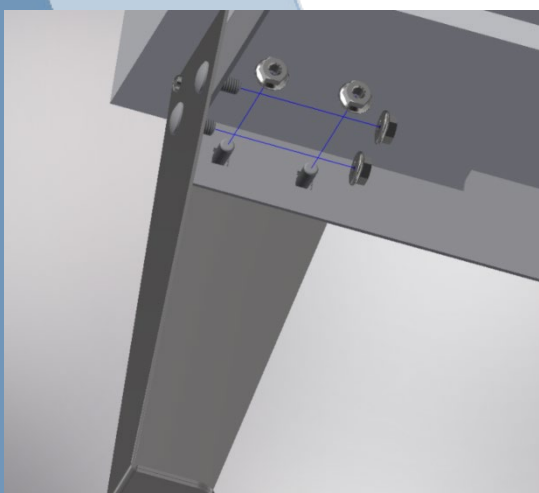

## Step 3:

- 16x Toothed flange nut M6

Place a toothed flange nut over every carriage bolt. Tighten by hand.

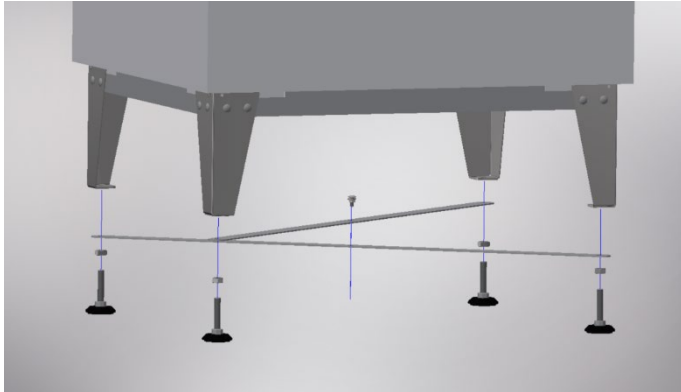

#### Step 4:

- 2x Cross strip
- 4x Adjustable foot antislip M10x50
- 4x Nut M10 ELVZ
- 1x Carriage bolt M6x15
- 1x Toothed flange nut M6

Place the nuts over the adjustable feet. Then place the rest of the frame over this.

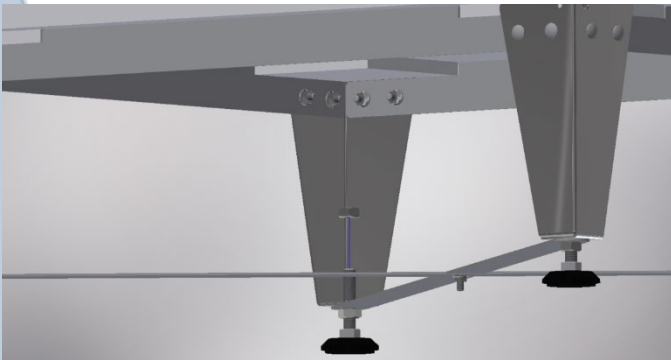

#### Step 5:

- 4x Nut M10

Plaats vier moeren over de stelvoetjes en draai deze handvast aan. Controleer of het frame goed op de unit aansluit. Draai vervolgens alles goed vast. Place the four nuts over the adjustable feet and tighten by hand. Check that the unit sits on the frame properly. Tighten all nuts.